

ΚΑΤΟΨΗ

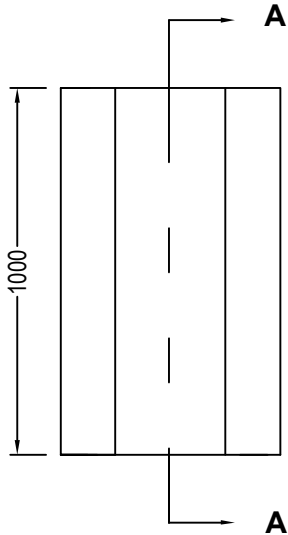

ΑΞΟΝΟΜΕΤΡΙΚΟ

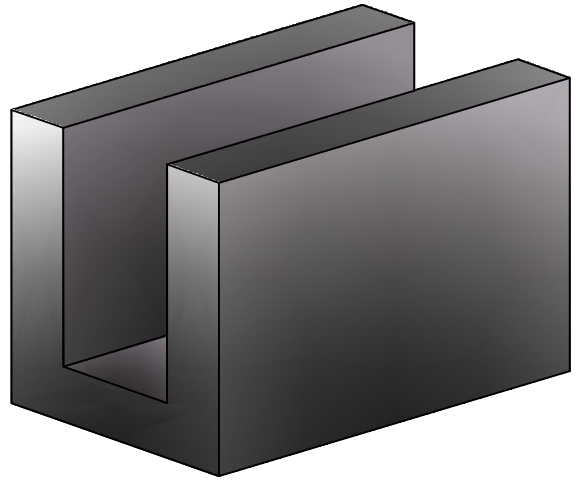

ΟΨΗ Α

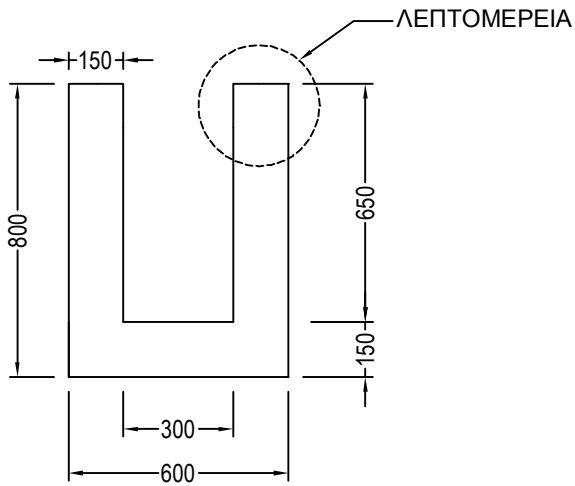

ΠΛΑΪΝΗ ΟΨΗ - ΤΟΜΗ Α-Α

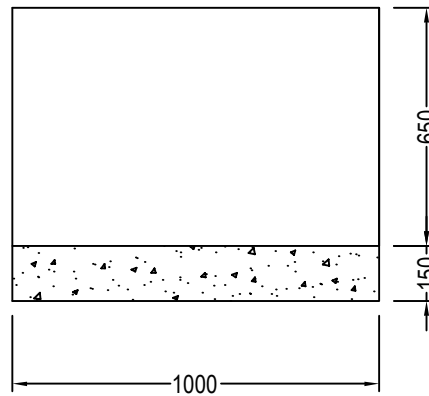

ΛΕΠΤΟΜΕΡΕΙΑ

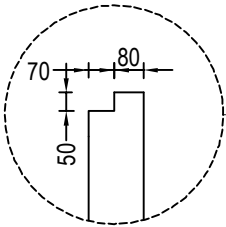

*Μέγιστο πλάτος πατούρας μπορεί να είναι μέχρι 7cm, με πάντα σταθερό το τοίχωμα 15cm.

- Ο οπλισμός και η κατηγορία σκυροδέματος σύμφωνα με την απαίτηση του πελάτη.
- Το κανάλι μπορεί να παραχθεί με πατούρα ή χωρίς.

Η ΕΤΑΙΡΙΑ ΒΕΡΥΚΟΚΟΣ ΑΒΕΕ ΔΙΑΤΗΡΕΙ ΤΟ ΔΙΚΑΙΩΜΑ ΤΡΟΠΟΠΟΙΗΣΗΣ ΤΟΥ ΠΑΡΟΝΤΟΣ ΧΩΡΙΣ ΠΡΟΕΙΔΟΠΟΙΗΣΗ

ΠΟΙΟΤΗΤΑ ΣΚΥΡΟΔΕΜΑΤΟΣ	ΟΓΚΟΣ ΣΚΥΡΟΔΕΜΑΤΟΣ (m ³) 0,285	ΒΑΡΟΣ ΣΤΟΙΧΕΙΟΥ (Kg) 656	ΠΟΙΟΤΗΤΑ ΟΠΛ. / ΟΠΛΙΣΜΟΣ	ΒΑΡΟΣ ΟΠΛΙΣΜΟΥ (Kg)
ΣΧΕΔΙΟ ΠΑΠΑΧΡΗΣΤΟΔΟΥΛΟΥ Χ.	ΕΛΕΓΧΟΣ ΠΑΝΕΤΑΣ ΘΕΜΗΣ	ΕΓΚΡΙΣΗ / ΗΜΕΡΟΜΗΝΙΑ 8/8/2024	ΑΡΧΕΙΟ ΠΡΟΪΟΝΤΑ_ΒΕΡΥΚΟΚΟΣ_ΧΕΙΡΟΠΟΙΗΤΑ	ΗΜΕΡΟΜΗΝΙΑ ΕΚΔΟΣΗΣ 8/8/2024
		ΠΕΡΙΓΡΑΦΗ ΠΡΟΪΟΝΤΟΣ (ΕΙΔΙΚΗ ΚΑΤΑΣΚΕΥΗ) ΚΑΝΑΛΙ ΕΞ 100X60X80 (ΕΞ 100X30X65)	ΗΜΕΡΟΜΗΝΙΑ ΑΝΑΘΕΩΡΗΣΗΣ	
		ΚΩΔΙΚΟΣ ΠΡΟΪΟΝΤΟΣ 11ΚΑΝΑ031999	ΕΚΔΟΣΗ 1.0	ΦΥΛΛΟ